

サポートの取付け方法

1 上部の取付け

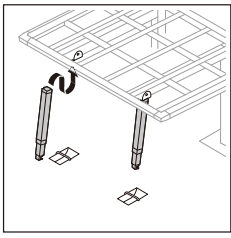

サポートの上部金具を上部取付金具に引っ掛けるようにして差込んでください。
サポート A を回転させてください。

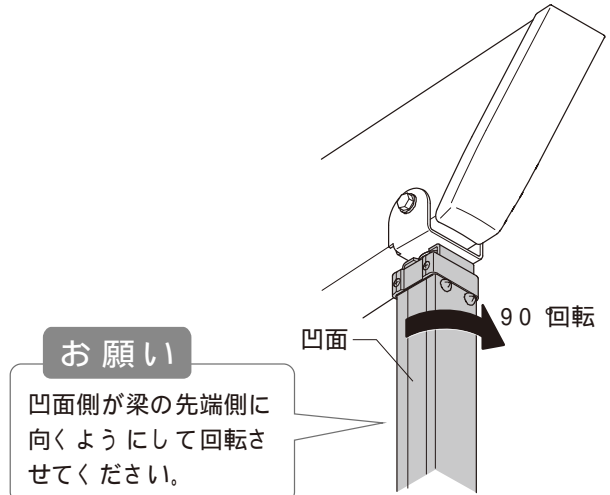
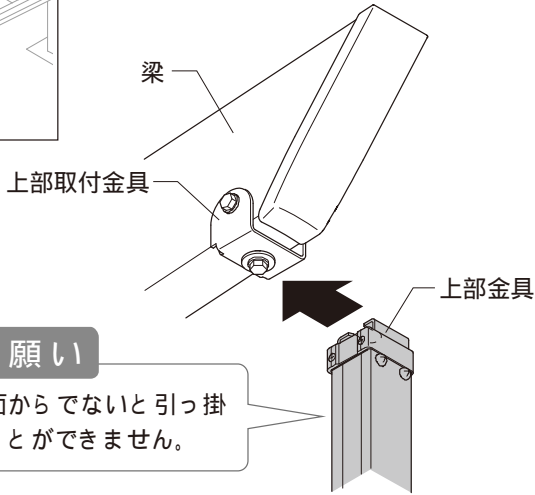

2 下部の取付け

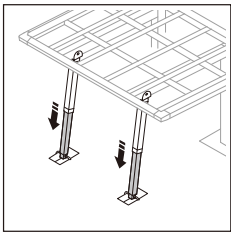

ノブボルトを取外してサポートを伸ばしてください。
落とし棒を上を引き上げながらアンカーに下部金具を掛けてください。
落とし棒を下げてください。

お願い

アンカーから外れない事を確認してください。

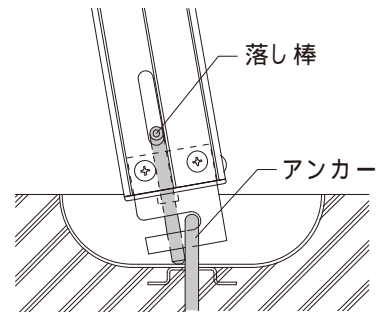
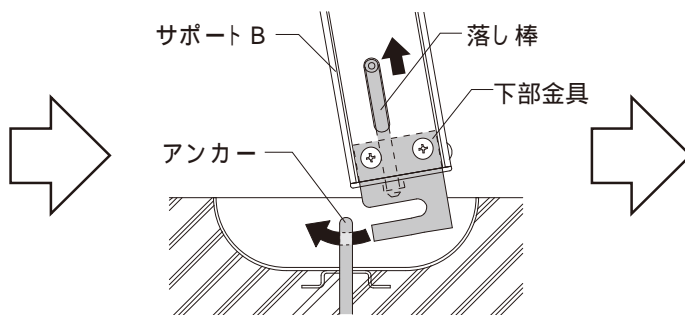
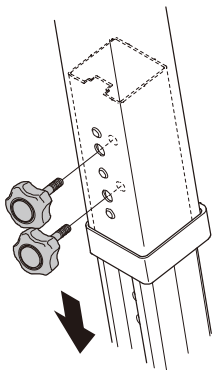

3 サポートの固定

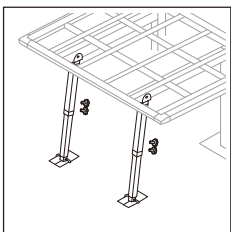

ボルト取付穴と長さ調整穴の位置を合わせて、【2-7】ノブボルトを取付けてください。
露出している長さ調整穴に穴隠しシールを貼付けてください。

