

基礎部分に干渉しないよう、
施工時に調整しながら、
柱移動を≒100程度
想定しております。

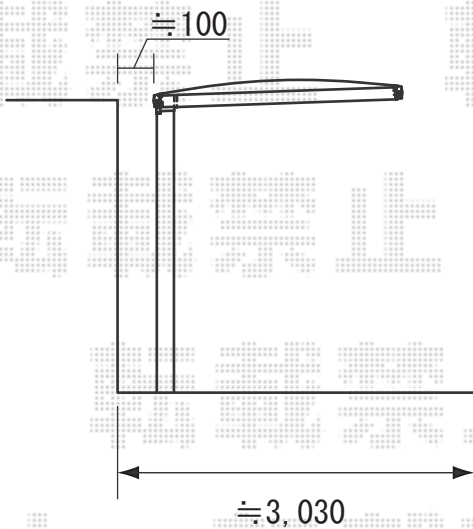

カーポートにつきまして、1台にて、
ご依頼頂けます場合は、① or ②
どちらのカーポートをご依頼頂けるか、
ご指定くださいますよう、お願い致します。

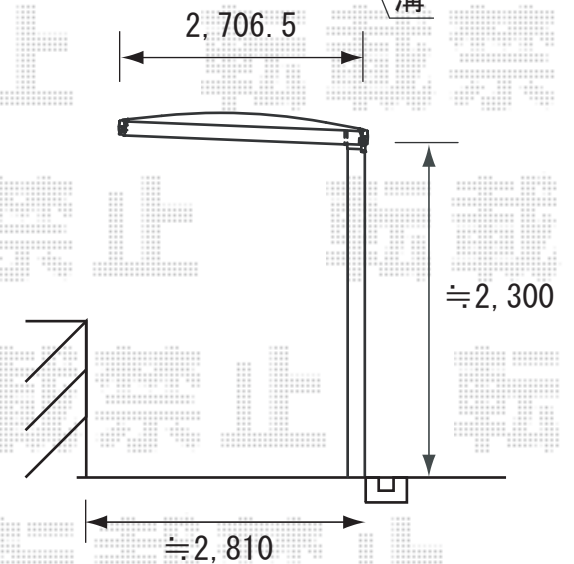

現場状況や作図制限により概略図の内容と多少の違いが生じることがございます。
施工時は、現場優先とさせて頂きたく思いますので、お立会い頂き、
最終のご指示のほど、何卒、宜しくお願い致します。



EX-SHOP
HTTP://WWW.EX-SHOP.NET

担当: 加島