

※柱位置を向かって右側へ変更

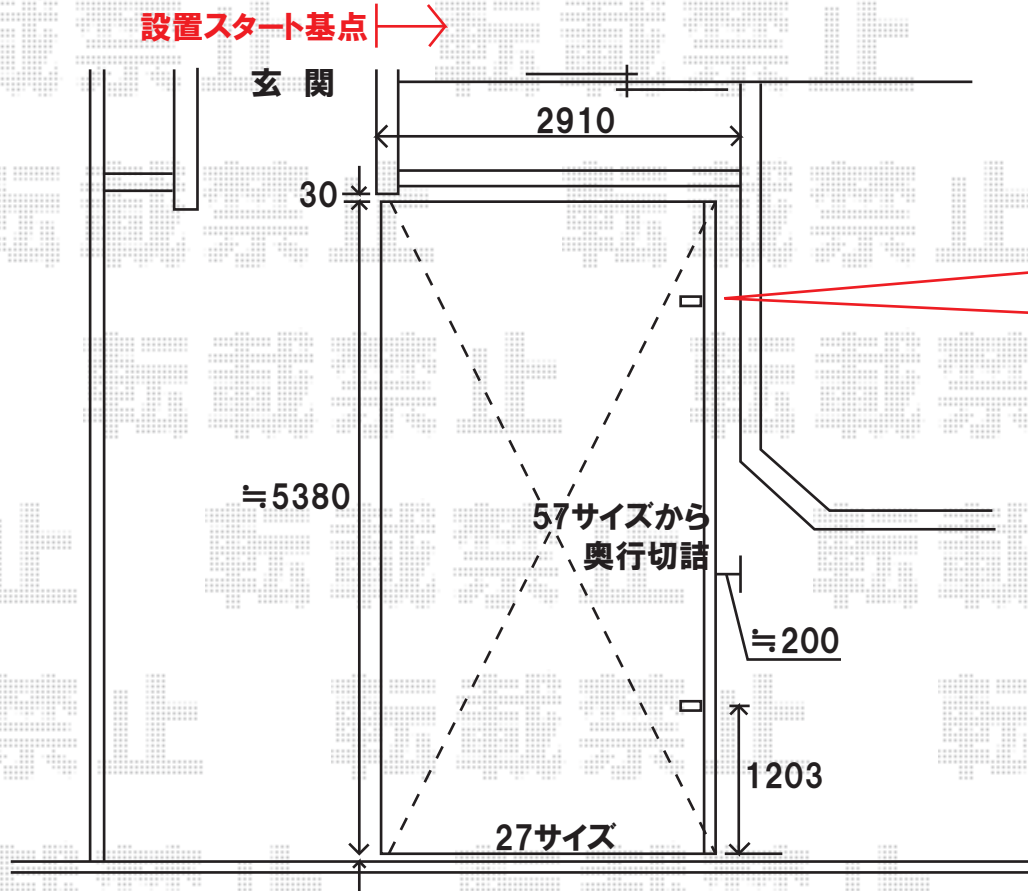

テールポートシグマ(シャイングレー)

5000×2699

屋根材:熱線吸収ポリカーボネート(ブルースモークマット)

柱仕様:ロング柱23

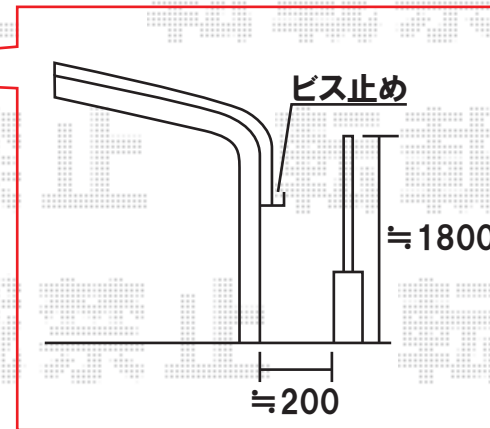

柱位置を変更致しましたので、
強風時のゆれ幅が大きくなると思われ
ます。
100mm程度空けたほうが良いと思われ
ます。

- ☆現場調査時のお打ち合わせにより、ご依頼当初の5724から5727サイズへ変更致しました。
- ☆現場調査時のお打ち合わせにより、敷地いっぱいには施工するよう見えています。その際、建物との隙間が少ない為、強風等の場合、建物と接触する恐れがあると思われ
ます。
100mm程度空けた方が良く考えています。
- ☆施工当日は必ずお立会いいただき、設置位置等、ご確認くださいませ様、お願いいたします

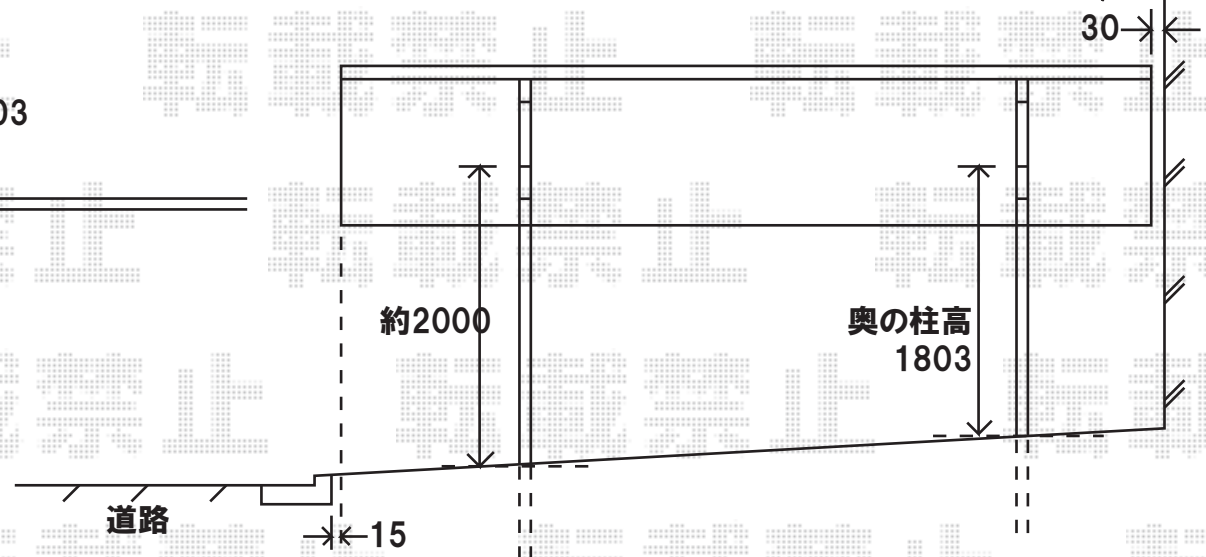

EX-SHOP

<http://www.ex-shop.net>

担当:大磯