

# エクスショップ

HTTP://WWW.EX-SHOP.NET

カーブポートシグマⅡ  
延長 ロング柱23仕様  
奥行=7118mm  
間口=3000mm

オプション/物干し  
収納式物干し(2本入)

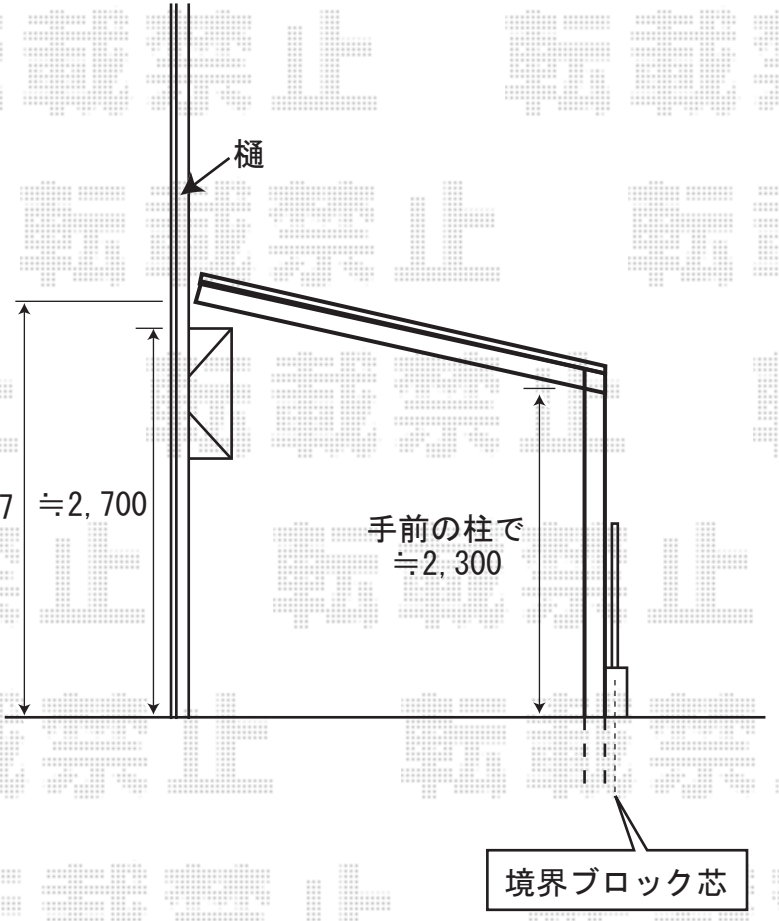
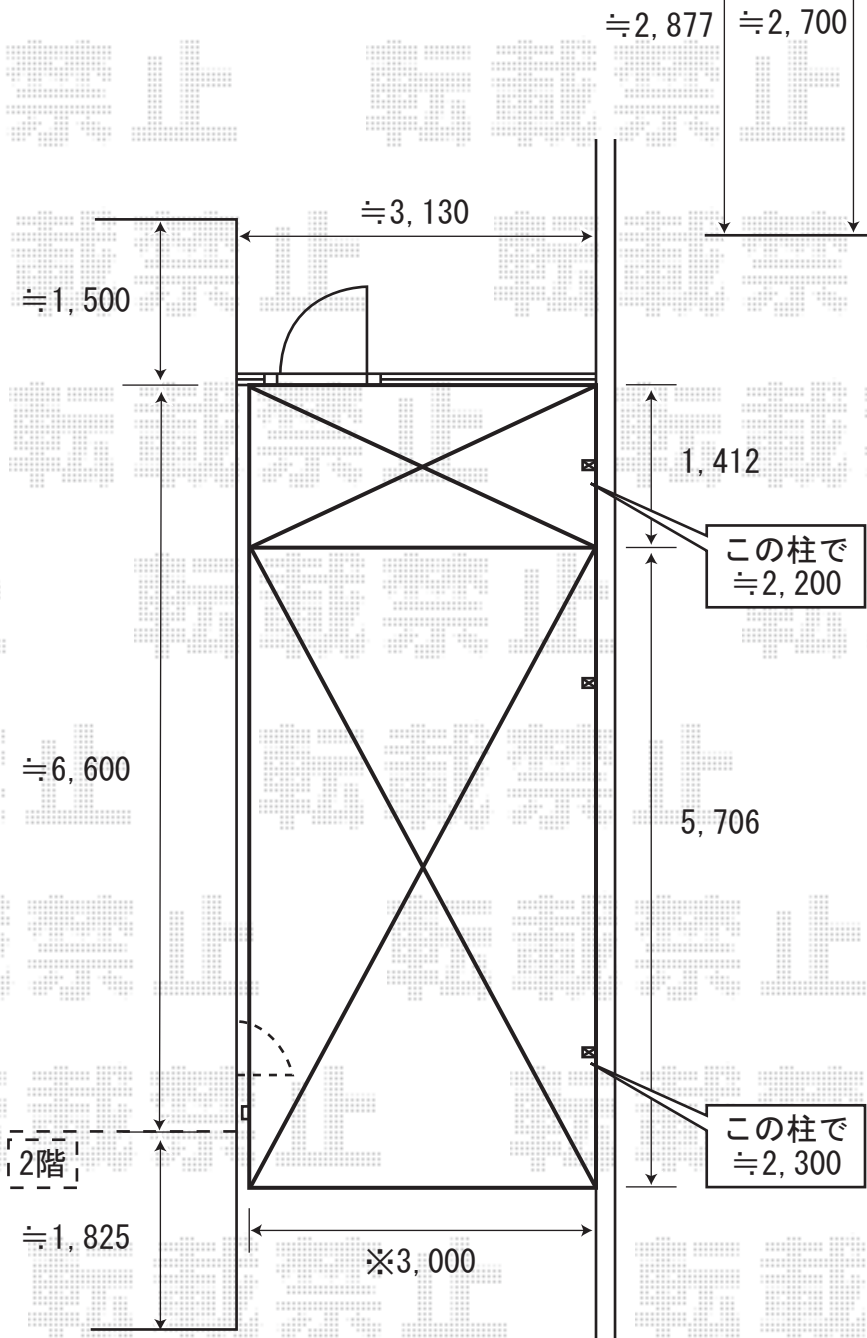

この柱で  
≒2,200

※躯体（建物）雨樋と干渉致しますため、また、風等で商品がしなりました際に建物外壁を傷付ける可能性がございますため、間口切詰加工を見させて頂いております。

※柱基礎のハツリ、弊社で対応出来ますのは、土間（地面）コンクリート厚さ/100mm・ブロック基礎厚さ/100mmまでとなります。上記サイズ以上のハツリ作業につきましては、誠に申し訳ございませんが、弊社では施工対応させて頂くことが出来なくなっております。別途お客様手配となりますこと、予めご了承くださいませ。

この柱で  
≒2,300

※柱基礎につきまして、ブロック（境界）際の商品設置となりますため、基本寸法図通りの基礎サイズを確保することは出来なくなっております。予めご了承くださいませ。

※上記の寸法は、施工時において多少の誤差が発生致します。何卒、ご了承くださいませ。



EX-SHOP  
http://www.ex-shop.net

担当:村上