

# パーゴラ・カーポート

壁面固定部材の取り付け位置に化粧モールがございまして、部材を一部切り欠き致しまして、モールを通し施工致します

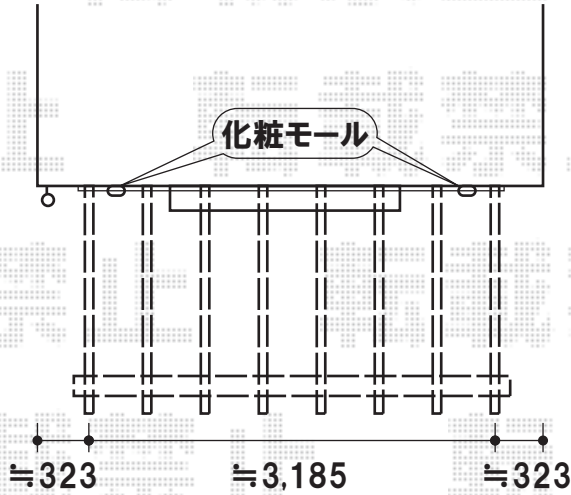

間口は約3,185mmに切詰加工致します (梁8本)

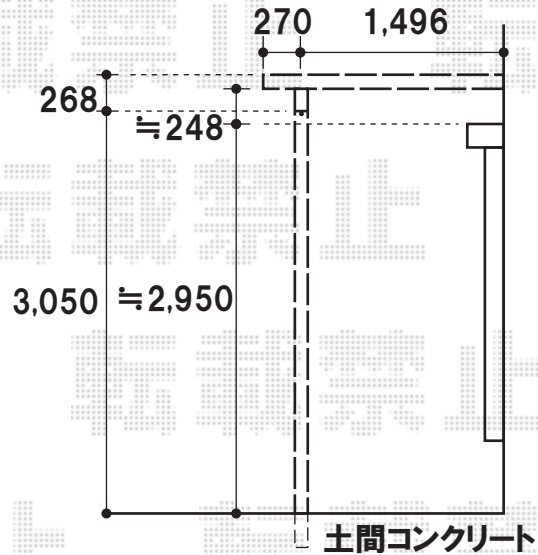

柱設置の際、ハツリ作業を行います

YKKap スタンダードシステムパーゴラ 棧タイプ<壁付式>  
 間口=関東間 2間 (柱芯々3,640mm 屋根幅3,750mm)  
 出幅=5尺 (1,496mm)  
 色:シーダーブラウン  
 柱仕様:ロング柱

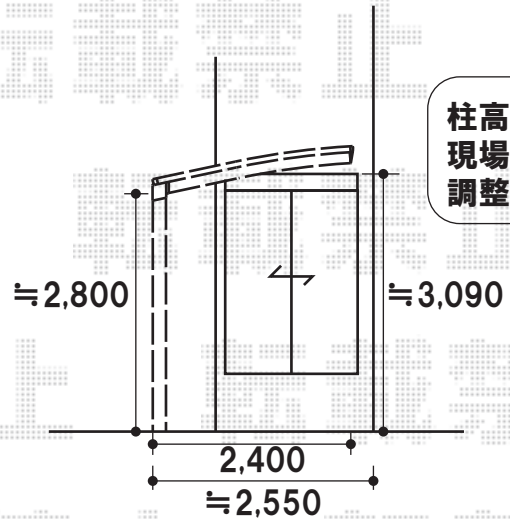
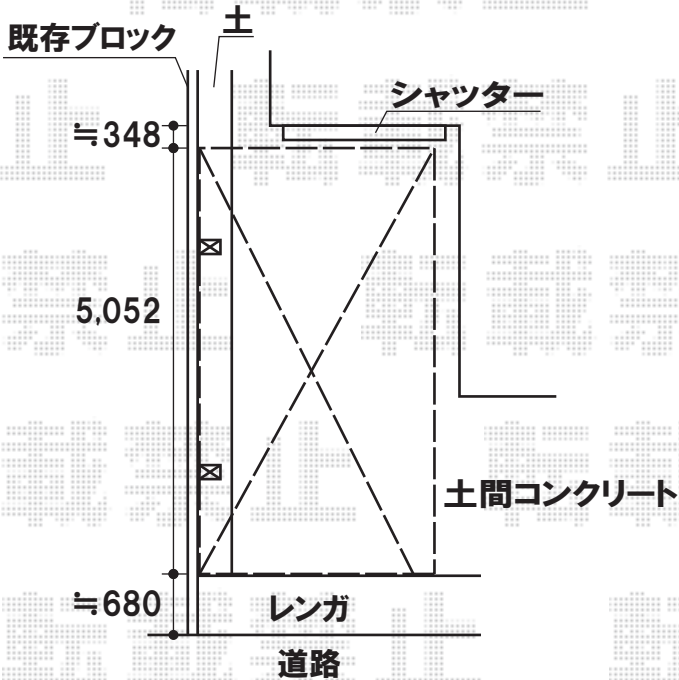

柱高さは当日の現場合わせにて調整致します

YKKap レイナポート 積雪~20cm対応  
 幅=2,400mm  
 奥行=5,052mm  
 色:ブラウン  
 屋根材:ポリカーボネート(アースブルー)  
 柱仕様:ハイロング仕様(有効高 約2,800mm)

現場状況や作図制限により概略図の内容と多少の違いが生じることがございます。施工時は、現場優先とさせて頂きたく思いますので、お立会い頂き、最終のご指示のほど、何卒、宜しくお願い致します。



EX-SHOP  
[HTTP://WWW.EX-SHOP.NET](http://www.ex-shop.net)

担当:堺谷

全ての著作権は、エクスショップに帰属します。当社とのお取引目的外の使用・複製・転載禁止となっております。