

カーポート・サイクルポート

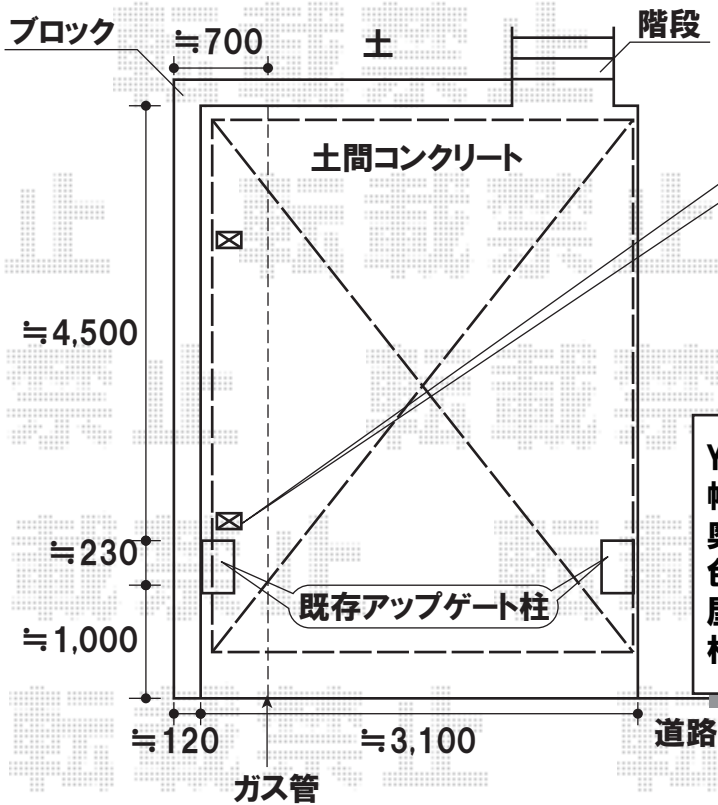

既存アップゲート柱がございますので
カーポートは道路側より奥に設置致しまして
柱と接触しないよう施工致します

アップゲートを上げた場合の高さは
約2,200mmとなりますので、柱は
ハイルーフ仕様(有効高 約2,355mm)と
させて頂いております

YKKap レイナポート 積雪～20cm対応
幅=3,000mm
奥行=5,400mm
色:カームブラック
屋根材:熱線遮断ポリカーボネート(アースブルーマット調)
柱仕様:ハイルーフ仕様(有効高 約2,355mm)

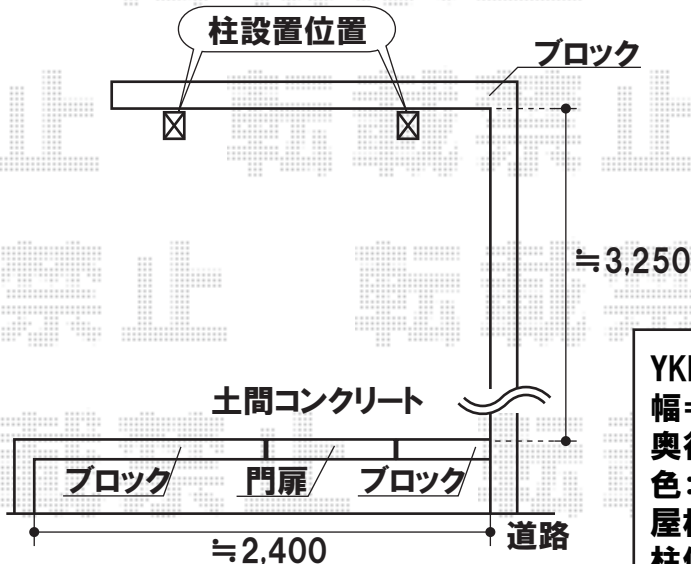

YKKap レイナポートミニ 積雪～20cm対応
幅=2,100mm
奥行=2,188mm
色:カームブラック
屋根材:熱線遮断ポリカーボネート(アースブルーマット調)
柱仕様:標準柱仕様(有効高 約1,814mm)

現場状況や作図制限により概略図の内容と多少の違いが生じることがございます。
施工時は、現場優先とさせて頂きたく思いますので、お立会い頂き、
最終のご指示のほど、何卒、宜しくお願い致します。



EX-SHOP
HTTP://WWW.EX-SHOP.NET

担当:堺谷

全ての著作権は、エクスショップに帰属します。当社とのお取引目的外の使用・複製・転載禁止となっております。