

間口は切詰めて、  
取り付け致します

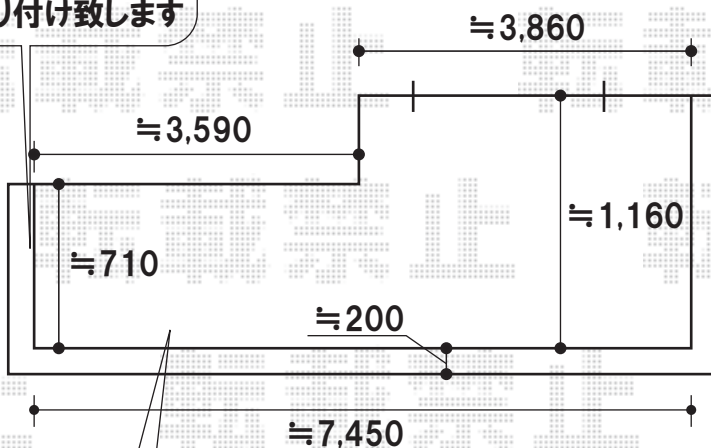

柱奥行移動タイプの柱を使用しておりますが、  
柱は建物側へ移動することができますが、  
柱移動可能範囲450mmを超える場合は、  
その部分の出幅切詰め作業を行います

バルコニー屋根を取り付ける際、  
既存建物樋が干渉するため、  
樋をバルコニー屋根の上部でカットし、  
バルコニー屋根に排水するよう、  
取り付け致します

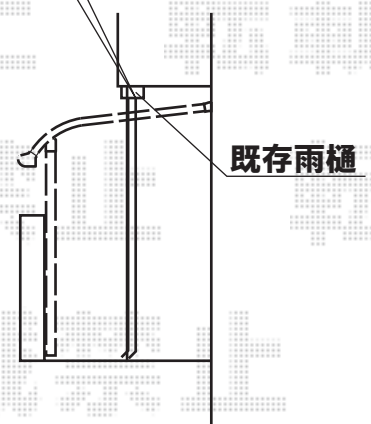

トステム ライザーテラスII R型 連棟 屋根タイプ 積雪~20cm対応  
 間口=メーター8000(柱芯々7,800mm 屋根幅8,020mm)  
 出幅=5尺(1,485mm)・4尺(1,185mm)  
 色:シャイングレー  
 屋根材:熱線吸収アクアポリカーボネート(ブルースモーク)  
 柱仕様:柱奥行移動タイプ  
 オプション:吊り下げ物干し 標準 3本入  
 追加部材:躯体側出幅違い部品セット

現場状況や作図制限により概略図の内容と多少の違いが生じることがございます。  
 施工時は、現場優先とさせて頂きたく思いますので、お立会い頂き、  
 最終のご指示のほど、何卒、宜しくお願い致します。



EX-SHOP  
[HTTP://WWW.EX-SHOP.NET](http://www.ex-shop.net)

担当:加島・大磯

全ての著作権は、エクスショップに帰属します。当社とのお取引目的外の使用・複製・転載禁止となっております。