

# ライザーテラスII F型 屋根タイプ 連棟 積雪～20cm対応

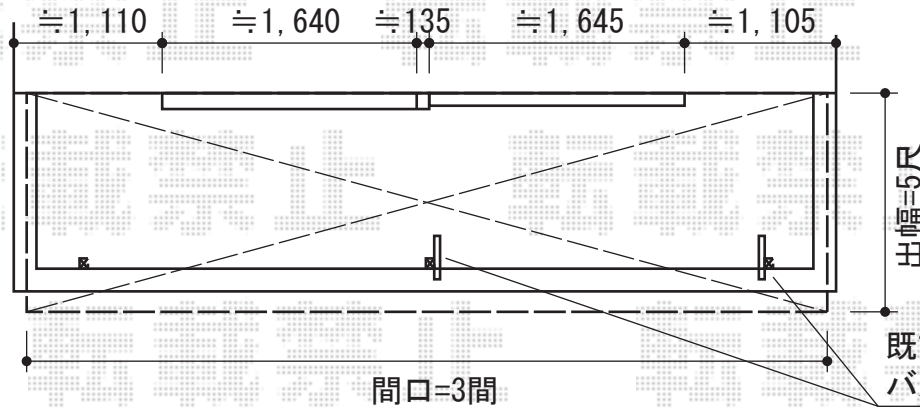

トステム ライザーテラスII F型 屋根タイプ 連棟 積雪～20cm対応  
 間口=関東間3.0間[1.5間+1.5間] (柱芯々5,260mm 屋根幅5,480mm)  
 出幅=5尺 (1,485mm)  
 色：シャイングレー  
 屋根材：ポリカーボネート (クリアマット・すりガラス調)  
 柱仕様：柱奥行移動タイプ (柱3本)  
 施工方法：下止め  
 追加部材：既存T字物干し取付用アングル

既設物干しの位置に柱を設置致します。  
 バルコニー屋根柱に物干しを取付致します

建物センター振り分けで設置致します

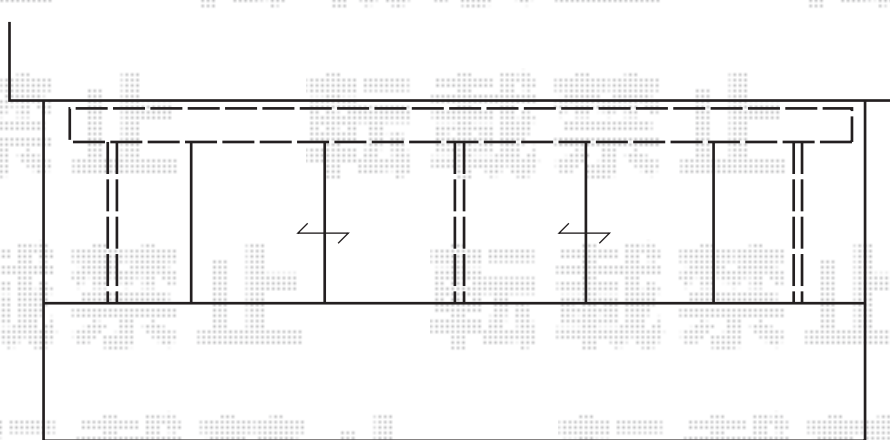

新設バルコニー屋根柱に  
 アングルとターンナットにて  
 既設物干しを固定致します

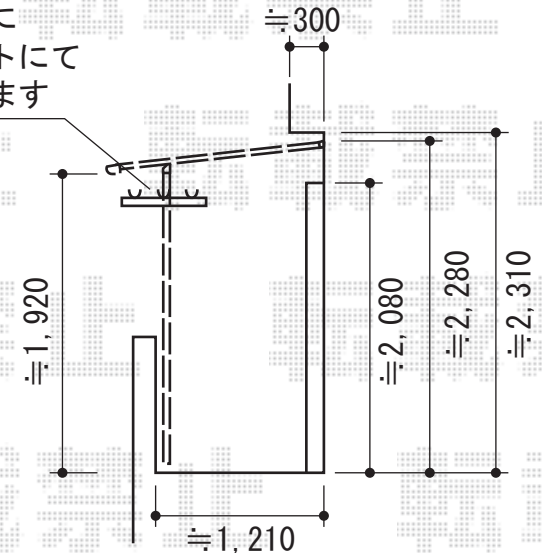

現場状況や作図制限により概略図の内容と多少の違いが生じることがございます。  
 施工時は、現場優先とさせて頂きたく思いますので、お立会い頂き、  
 最終のご指示のほど、何卒、宜しくお願い致します。



EX-SHOP  
 HTTP://WWW.EX-SHOP.NET

担当：永田