

ライザーテラスII F型 テラスタイプ 連棟 積雪～20cm対応

吊下げ物干しの取付位置について
施工当日にご指示をお願い致します

- ① 3.5間×9尺
- ② 7,000mm×9尺

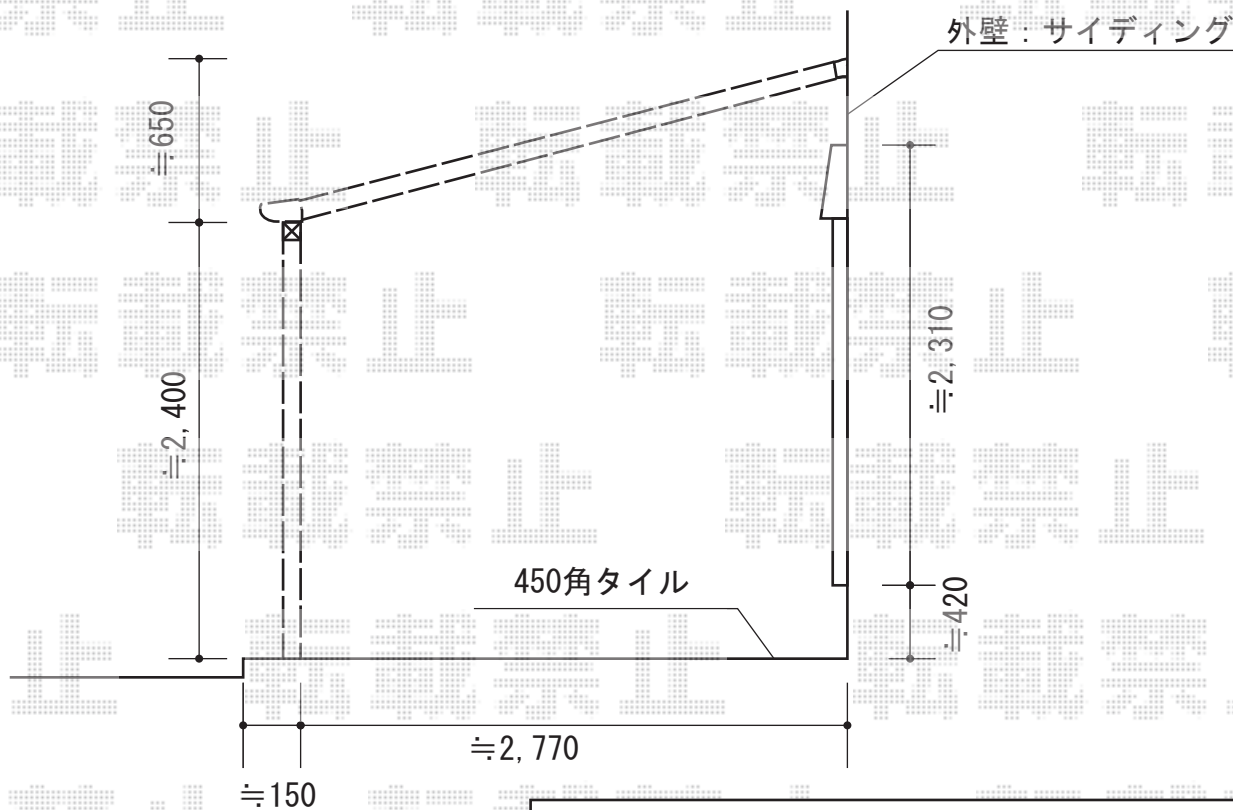
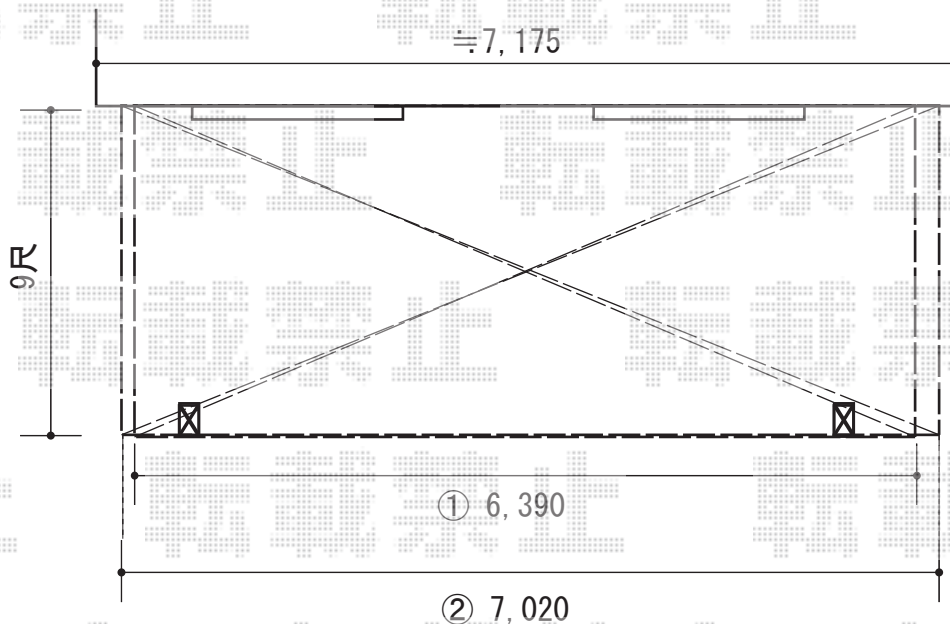

ハツリとモルタル補修があります。
タイルの復旧は出来ませんので、
その点についてのご確認を
宜しくお願い致します。

トステム ライザーテラスII F型 テラスタイプ 連棟 積雪～20cm対応
間口=メーター7000[4000+3000] (柱芯々6,800mm 屋根幅7,020mm)
出幅=9尺 (2,685mm)
色：シャイングレー
屋根材：ポリカーボネート (ブルースモーク)
柱仕様：柱位置固定タイプ (柱3本)
施工方法：上止め仕様
オプション：吊り下げ物干し標準2本入

現場状況や作図制限により概略図の内容と多少の違いが生じることがございます。
施工時は、現場優先とさせて頂きたく思いますので、お立会い頂き、
最終のご指示のほど、何卒、宜しくお願い致します。



EX-SHOP
HTTP://WWW.EX-SHOP.NET

担当：稲坂