

エクステリア工事 施工概略図

LIXIL 【1F/北】スピーネ F型 ルーフタイプ 単体 積雪~20cm対応  
 間口= 関東間2.5間通し (柱芯々4,350mm 屋根幅4,570mm) ・出幅= 4尺 (1,185mm)  
 色: シャイングレー ・屋根材: ポリカーボネート (クリアマット・すりガラス調)  
 柱仕様: 柱無しタイプ ・施工方法: 上止め仕様  
 追加部材: 角材 (70×70×2) 1個入・角材用キャップ/笠木躯体側取付アングル/組立部品  
 六角ボルト/六角ナット/スプリングワッシャー/平ワッシャー/トラスタッピンねじ

LIXIL 【1F/南】スピーネ R型 テラスタイプ 単体 積雪~20cm対応  
 間口= メーター3000 (柱芯々2,800mm 屋根幅3,020mm) ・出幅= 3尺 (885mm)  
 色: シャイングレー ・屋根材: ポリカーボネート (クリアマット・すりガラス調)  
 柱仕様: 柱位置固定タイプ (柱2本) ・施工方法: 上止め仕様  
 オプション: 前面スクリーン 1段

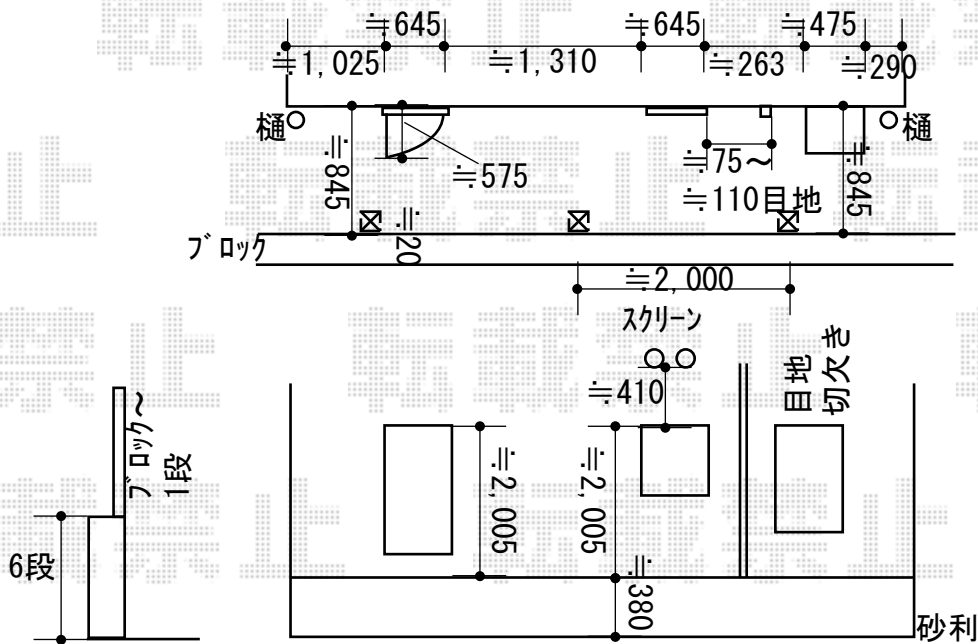
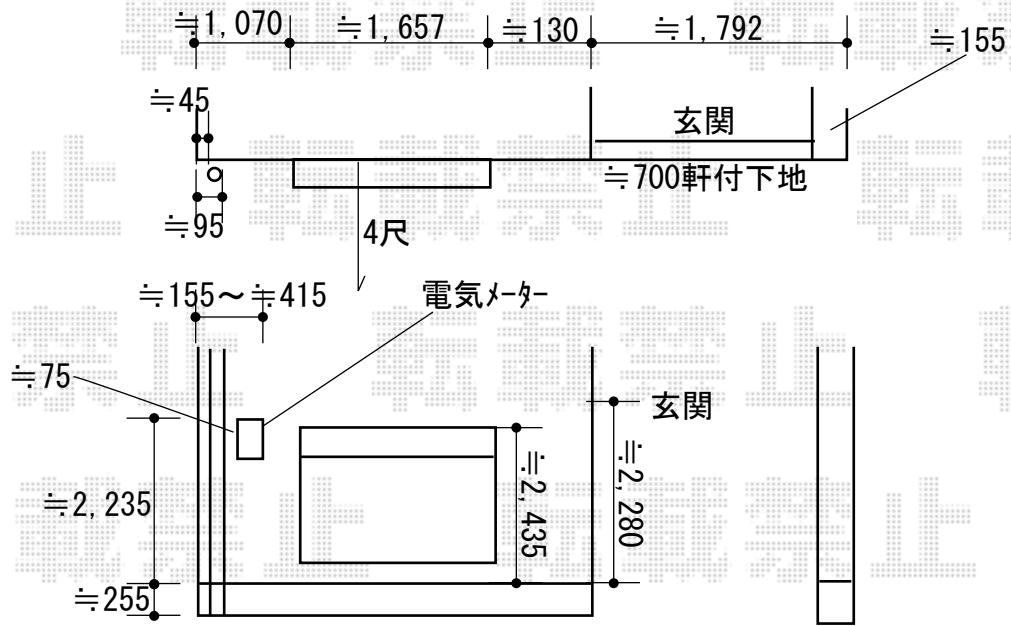

2019-6-617286

担当者

丸山