

事前に別途  
小屋の屋根/柱干渉部分のご撤去をお願い致します

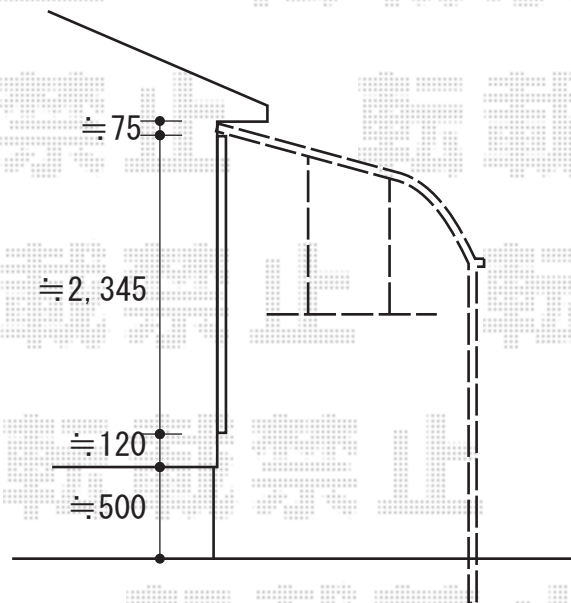

2023-2-1192548